

SHG

Гомогенизатор сливочного масла

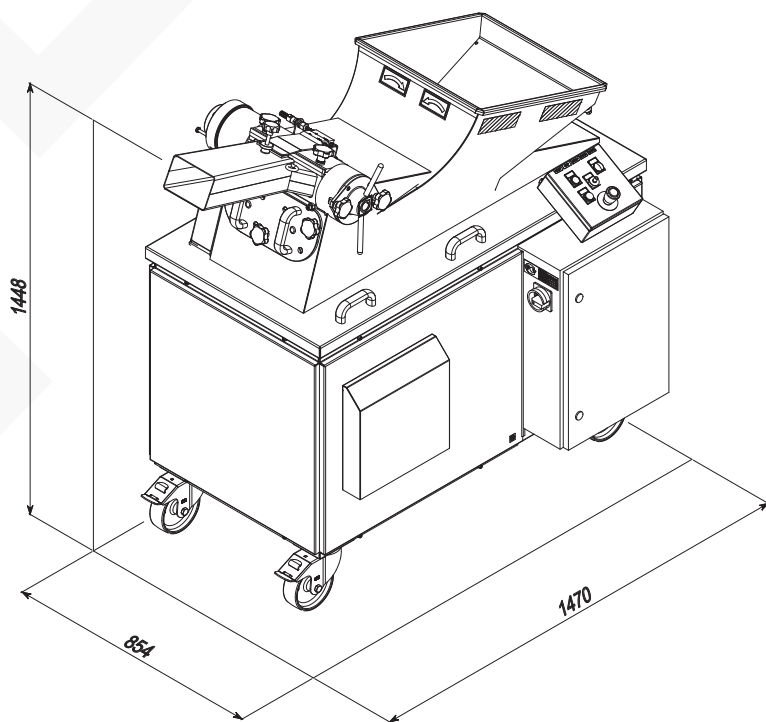



Гомогенизатор SHG предназначен для переработки сливочного масла перед повторной фасовкой. Гомогенизатор может использоваться с любой машиной для фасовки и упаковки сливочного масла. Гомогенизация необходима для восстановления свойств сливочного масла, которые были до длительного хранения или глубокой заморозки. Когда масло гомогенизировано, оно снова готово к расфасовке в порции потребительского размера.

ТЕХНИЧЕСКИЕ ДАННЫЕ

Тип машины	импеллерного типа, непрерывного действия
Применяемые продукты	сливочное масло
Макс. производительность, кг/ч	до 1520
Температура продукта на входе, °C	+6....+10
Температура продукта на выходе, °C	+12....+14
Подача	Горизонтальный бункер 60 кг с 2 шнеками
Контроль и управление	PLC и панель управления с кнопками и переключателями
Регулирование производительности	постепенное
Режим мойки	ручной
Количество лопастей импеллера	12
Скорость вращения шнека, об/мин	12-22
Номинальная мощность, кВА	11
Напряжение, В	230 / 400 ± 10%
Частота, Гц	50/60
Подача электричества	3 фазы
Приблизительный размер машины (Д x Ш x В), мм	1470 x 902 x 1410
Приблизительный вес машины, кг	600