

RFS40

Упаковочный автомат

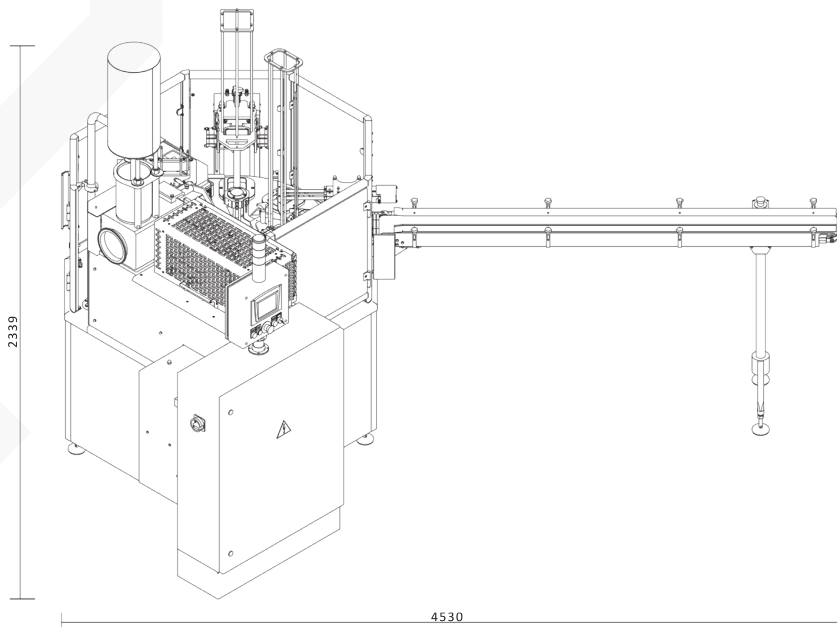



Основные характеристики RFS40

- Машина для фасовки и запечатывания пастообразных продуктов в банку/ стаканчик.
- Фасуемые продукты: сливочное масло, маргарин, творог, спреды, пищевые жиры.
- Легко переключать вес порций, изменяя высоту.
- Формы контейнеров: прямоугольные, квадратные, круглые.
- Пневматический компенсатор.
- Дозатор из нержавеющей стали.
- Поворотный стол и крышки корпуса станка из нержавеющей стали.
- Защитные кожухи машины в соответствии с требованиями безопасности CE.
- Датчик для обнаружения контейнеров.
- Ультрафиолетовая лампа.

Машина для запечатывания и запайки банок или чашек RFS40 предназначена для фасовки масла, маргарина, творога или спредов в предварительно подготовленные контейнеры с запайкой алюминиевой фольгой и/или крышками.

ТЕХНИЧЕСКИЕ ДАННЫЕ

Тип машины	роторного типа, непрерывного действия
Упаковываемые продукты	масло, маргарин, творог, спреды, пищевые жиры
Макс. производительность, упаковок/мин	до 40 для 100 - 250 г до 25 за 300 - 500 г до 15 для 750 - 1000 г
Температура продукта на входе, °C	сливочное масло +12...+16, маргарин +8...+16, творог +6...+15
Подача	бункер со шнеками или прямая подача
Тип дозирования	объемный
Упаковочные материалы	предварительно сформированные пластиковые контейнеры - PP; крышка с термозапайкой - алюминиевая фольга, крышка - PP
Тип закрытия	термозапечатывание предварительно нарезанной фольгой и накрытие крышкой
Управление	PLC и HMI с сенсорным экраном
Точность дозирования, %	2
Регулирование производительности	бесступенчатое
Режим мойки	ручной
Подача сжатого воздуха, МПа (бар)	0,5-0,8 (5-8)
Расход сжатого воздуха, м³/мин	0,23
Номинальная потребляемая мощность, кВА	10,6 *с бункером; 6,7 *прямая подача
Напряжение, В	230/400 ± 10%
Частота, Гц	50/60
Подача электричества	3 фазы
Приблизительный размер машины (Д x Ш x В), мм	3594 x 2290 x 2339 *прямая подача 4530 x 2387 x 2339 *с бункером
Приблизительный вес машины, кг	1100 *прямая подача 1250 *с бункером