

RFS40

Máquina de llenado y sellado rotativa

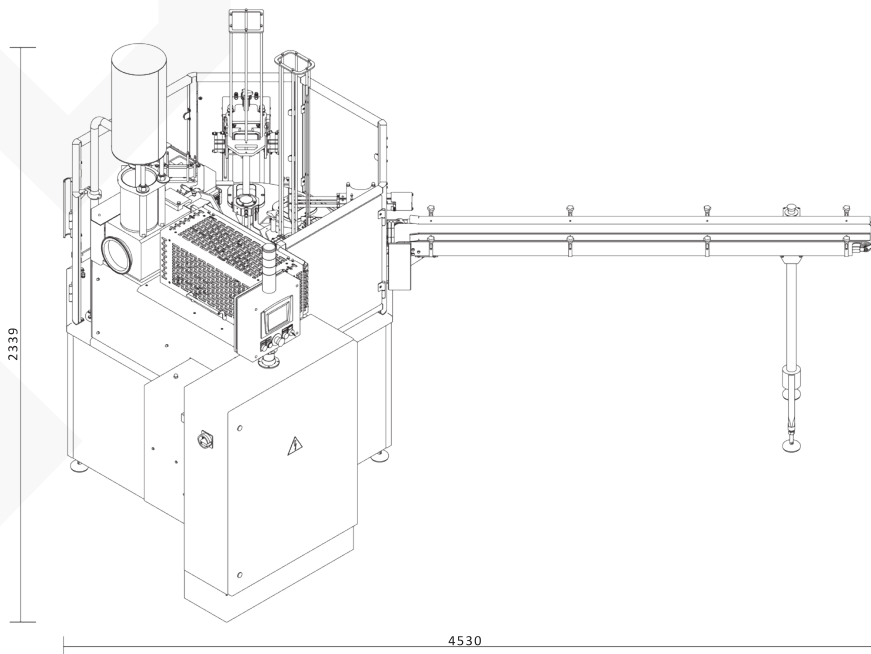



Características principales de RFS40

- Máquina de envasado y sellado de tarrinas/ tazas para productos pastosos, cuajada.
- Productos aplicables: mantequilla, margarina, cremas untables, grasas comestibles.
- Fácil de cambiar el peso de las porciones cambiando la altura.
- Formas de los envases: rectangular, cuadrado o redondo.
- Compensador neumático.
- Dosificador de acero inoxidable.
- Cubiertas de la mesa giratoria y del cuerpo de la máquina de acero inoxidable.
- Cubiertas de seguridad de la máquina conforme a los requisitos de seguridad de la CE.
- Sensor para detectar contenedores.
- Lámpara UV.

La máquina envasadora y selladora de tarrinas o tazas RFS40 está diseñada para envasar mantequilla, margarina, cuajada o cremas untables en recipientes prefabricados con papel de aluminio o tapas.

DATOS TÉCNICOS

Tipo de máquina	operación rotativa, cíclica
Productos aplicables	mantequilla, margarina, productos para untar, grasas comestibles, cuajada
Capacidad máxima, porciones/mín	hasta 40 para 100 – 250 g hasta 25 para 300 – 500 g hasta 15 para 750 – 1000 g
Temperatura de entrada del producto, °C	mantequilla +12...+16; margarina +8...+16, cuajada +6...+15
Alimentación	tolva con 2 sinfines o alimentación directa
Tipo de dosificación	volumétrico
Materiales de envasado	envases de plástico preformados (PP), tapa (PP), tapa termosellable (papel de aluminio)
Tipo de cierre	termosellado, lámina precortada y tapa
Control	PLC y HMI con pantalla táctil
Precisión, %	2
Regulación de la productividad	incrementalmente
Modo de lavado	manual
Suministro de aire comprimido, MPa (bar)	0,5-0,8 (5-8)
Consumo de aire comprimido, m ³ /min	0,23
Potencia nominal de entrada, kVA	10,6 *con tolva-, 6,7 *alimentación directa
Voltaje, V	230/400 ± 10 %
Frecuencia, Hz	50/60
Suministro de electricidad	3 fases
Tamaño aproximado de la máquina (LxAnxAl), mm	3594 x 2290 x 2339 *alimentación directa 4530 x 2387 x 2339 *con tolva
Peso aprox. de la máquina, kg	1100 *alimentación directa 1250 *con tolva