

ORG

Envasadora Semi-Automatic a para manteiga a granel

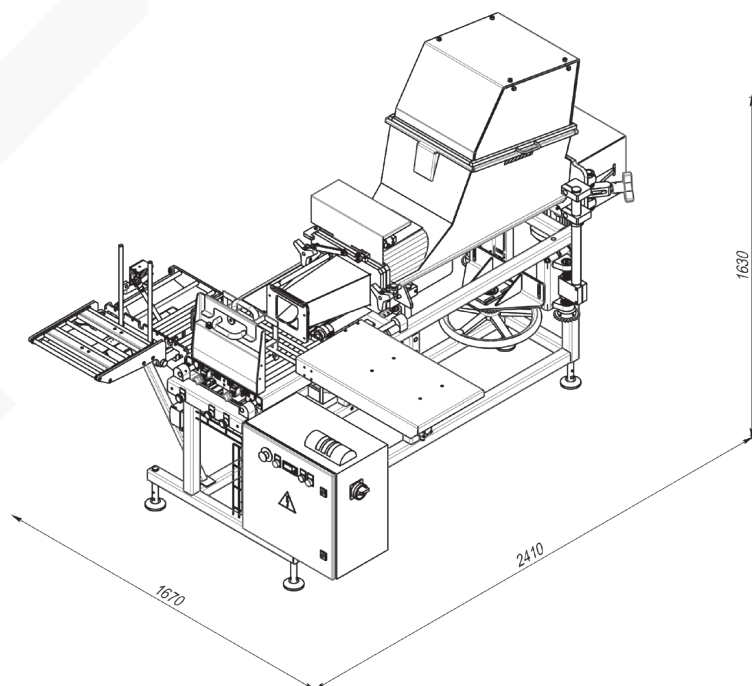



A envasadora para manteiga a granel ORG é a semi-automática projetada para envasar manteiga em caixas pré-formadas (bag-in-box).

ORG – características principais

- Envasadora semi automática para manteiga a granel em caixas pré-formadas.
- Virador de Caixa pneumático;
- Cabeçote dosador para um 2º tamanho de caixa (opcional);
- Automação pneumática: cortador e empurrador de caixas (opcional cortador manual);
- Balança digital para controle de peso (opcional);
- Transportador auxiliar (opcional).

DADOS TECNICOS

Tipo	Semiautomático
Produto	Manteiga
Capacidade, caixas/h	até 150 *depende da habilidade do operador
Temperatura de alimentação do produto °C	+9 a +16
Alimentação	Tremonha com 2 alimentadores
Tipo de dosagem	extrusão volumétrica
Peso da caixa, kg	5-10, 15-20-25
Dimensões internas das caixas ¹ , mm	5 kg – 240 x 200 x 130 10 kg – 240 x 200 x 263 15 kg – 380 x 253 x 187 20 kg – 380 x 253 x 250 25 kg – 380 x 253 x 305
Controle	PLC e painel de controle com botões e interruptores
Precisão, %	2,5
Ajuste de velocidade	incremental
Modo de limpeza	Manual
Ar comprimido, MPa (bar)	0,5...0,6 (5...6)
Consumo de ar comprimido, m ³ /min	0,22
Potência, kVA	4,5
Voltagem, V	230/400 ± 10%
Frequência, Hz	50/60
Eletricidade	3 fases
Tamanho aproximado (L x W x H), mm	2405 x 1360 x 1282 *sem balança 4057 x 1762 x 1394 *com balança
Peso aproximado, kg	440 *sem balança 545 *com balança

¹Tamanho de caixa calculado considerando densidade de 915 kg/m³