

DSU

Envasadora de cajas semiautomática para bloques

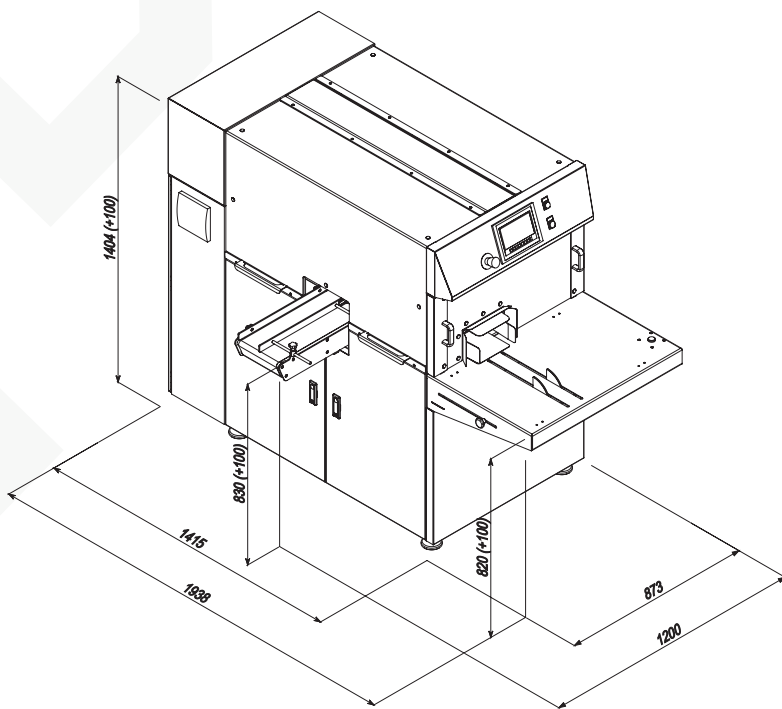



La **DSU** es una máquina semiautomática utilizada para agrupar y apilar bloques de mantequilla. Los bloques se envasan con ARM o cualquier otra máquina llenadora y envoladora. Constituye una solución de final de línea excepcionalmente fiable y rentable. La empacadora de cajas opera a una capacidad de hasta 100 bloques por minuto. Son posibles diferentes tamaños de cajas.

El panel de control sencillo y fácil de usar con teclas de función, la construcción robusta, el mantenimiento sencillo y la posibilidad de pedir piezas de repuesto hacen que **DSU** sea siempre atractivo.

DATOS TÉCNICOS

Tipo de máquina	funcionamiento semiautomático, ciclo
Producto aplicable	bloques envueltos de forma cuadrada (mantequilla, margarina)
Capacidad máx., envases/min	100 *depende de la cantidad de bloques en la pila, alimentación y habilidades del operador
Alimentación	desde la cinta transportadora, dispersa
Material de envasado	caja de cartón ondulado
Espesor del material, mm	3...5
Desplazamiento de la alimentación	Izquierda *como estándar o derecha
Accionamiento	motores sin escobillas, actuadores neumáticos, servoaccionamiento
Control	PLC y HMI con pantalla táctil
Regulación de la productividad	selección por receta configurada
Sistema de lubricación	automático
Suministro de aire comprimido, MPa (bar)	0,4...0,6 (4...6)
Consumo de aire comprimido, m ³ /min	0,02
Entrada de potencia nominal, kVA	9,7
Voltaje, V	230/400 ± 10 %
Frecuencia, Hz	50/60
Suministro de electricidad	3 fases
Humedad ambiental, %	hasta 70
Nivel de ruido, dBa	80
Aprox. Tamaño de la máquina (LxAnxAl), mm	1930 x 1200 x 1400
Peso aprox. de la máquina, kg	400