

ARU

Remplisseuse et emballeuse pour le fromage fondu

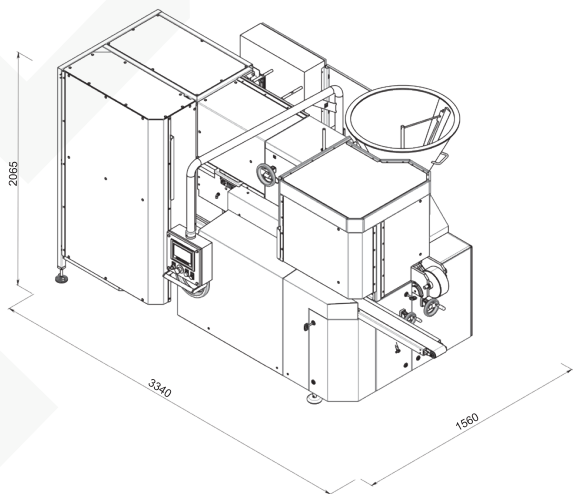



La remplisseuse et emballeuse pour le fromage fondu est une machine d'emballage automatique pour envelopper le fromage fondu et le fromage frais d'une feuille d'aluminium avec ou sans système d'ouverture facile et d'étiquetage.

Caractéristiques principales de ARU

- Possibilité de passer d'un poids de portion à l'autre en modifiant la hauteur de la brique.
- Formes de l'emballage: rectangulaire, carrée.
- Emballage thermoscellé à partir d'une feuille d'aluminium enduite.
- Matériau de la bande déchirable: Ruban d'emballage OPP/OPP à thermosceller avec une feuille d'aluminium.
- La conception compacte, la productivité, la durabilité et la facilité de la maintenance technique sont les caractéristiques exclusives de cette machine.
- Système de collecte des découpes du film.
- Carénage de sécurité de la machine.
- Dispositif de centrage du film avec cellule photoélectrique (en option).

DONNÉES TECHNIQUES

Type de machine	type rotatif, fonctionnement en continu
Produits concernés	fromage fondu, fromage frais
Capacité max, paquets/min	jusqu'à 50
Masse de la dose, g	15-100 (une taille)
Viscosité, CSt	3 000-10 000
Densité du produit g/cm ³	1,05 *sauf indication contraire du client
Température d'entrée du produit, °C	+65...+75
Alimentation	trémie à double enveloppe (chauffage) 85 litres avec agitateur
Type de dosage	volumétrique
Matériau d'emballage	feuille d'aluminium enduite
Diamètre intérieur de la bobine (noyau), mm	70 ou 75
Diamètre extérieur de la bobine, mm	jusqu'à 200
Épaisseur du matériau, mm	0,012 - 0,014
Dispositif d'étiquetage	Étiquette 1 face, étiquette 3 faces, sans étiquette
Contrôle	PLC et HMI avec écran tactile
Précision, %	2
Régulation de la productivité	graduellement
Mode de lavage	manuel
Alimentation en air comprimé, MPa (bar)	0,6 (6)
Consommation d'air comprimé, m ³ /min	0,25
Puissance d'entrée nominale, kVa	11,16 *avec applicateur de bande déchirable
Tension secteur, V	230/400 ±10%
Fréquence, Hz	50/60
Alimentation électrique	3 phases
Taille approx. de la machine (L x l x H), mm	2690 x 1560 x 2065 *sans applicateur de bande déchirable 3340 x 1560 x 2065 *avec applicateur de bande déchirable
Poids approx. de la machine, kg	1660

DONNÉES TECHNIQUES DE L'APPLICATEUR DE BANDE DÉCHIRABLE

Type de machine	horizontal
Matériau de la bande déchirable	bande déchirable thermoscellable avec une feuille d'aluminium
Épaisseur de la bande déchirable, mm	0,043 (43)
Poids approx., kg	200